

「台中市政府建造執照預審審議委員會」作業流程圖

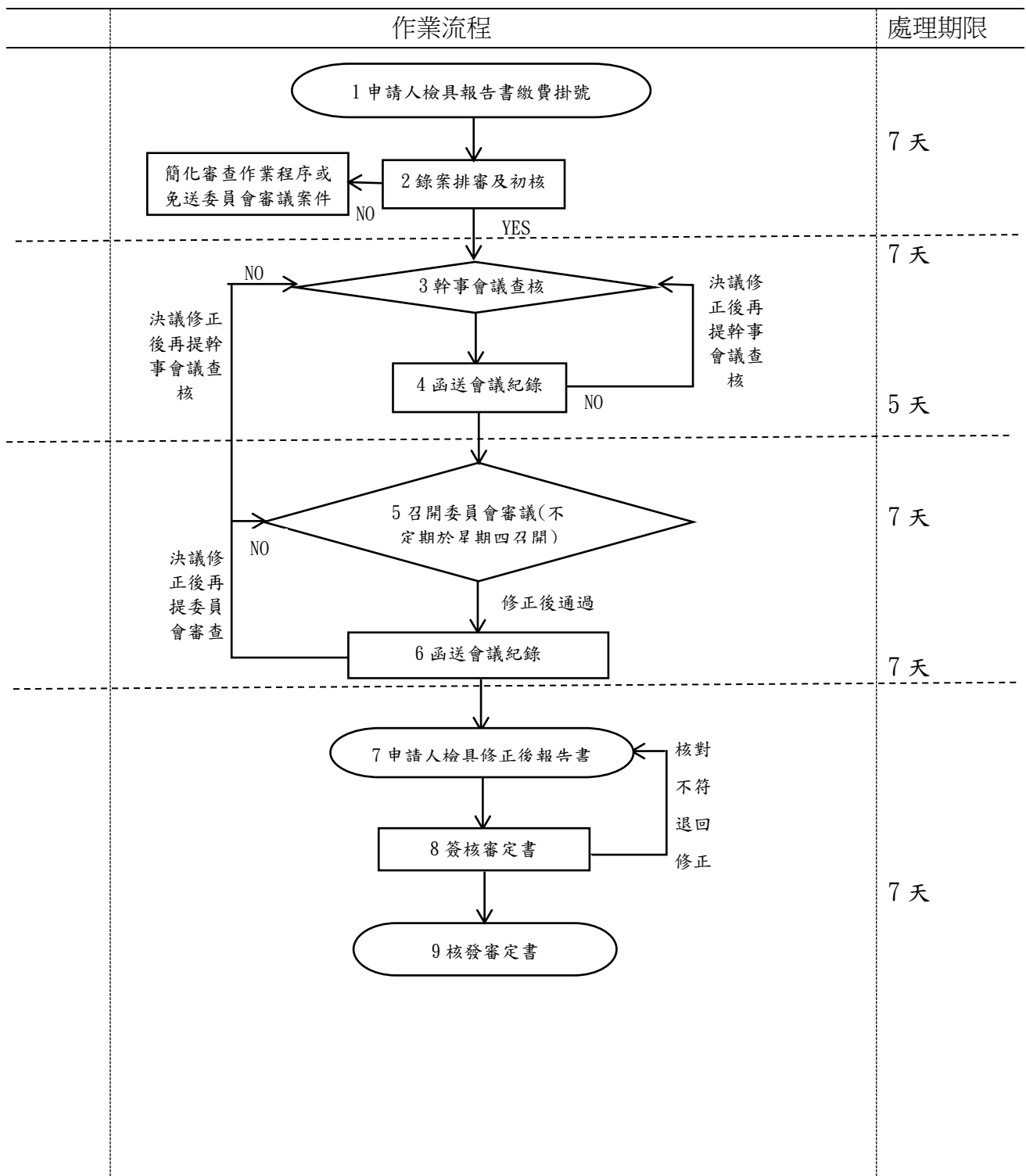

辦理總期限：40 日(工作天，不含補正時間)

「臺中市政府建造執照預審審議委員會簡化作業」作業流程圖

